

AUTO HRVATSKA IPSC

**KATALOG
SERVISNIH
USLUGA
2021**



KATALOG SERVISNIH USLUGA

2021

SADRŽAJ

Kontrola ispravnosti vozila	4
Redovnim održavanjem do nižih troškova i veće učinkovitosti – servisni paketi za održavanje vozila	6
Kako riješiti propuštanje ulja na brtvi okvira nosača bregastog vratila na vozilima Mercedes-Benz	10
Ostanite na dobrom putu - servisni paketi zamjene spona	12
Podešavanje geometrije kotača	14
Kvaliteta. Izdržljivost. Sigurnost. – Apollo gume za gospodarska vozila	16
Potpuna reparacija kočione čeljusti	18
Maksimalna učinkovitost bez dodatnih troškova	20
Stručnjaci za sustave prijenosa - servisni paketi ugradnje seta kvačila i zamašnjaka	22
Provjera i podešavanje ventila motora sa svakom drugom izmjenom ulja u motoru	24
Servisni intervali za izmjenu rashladne tekućine	25
Obnova DPF filtera krutih čestica	26
Servisne akcije za (polu)prikolice – servisni paketi zamjene amortizera i diskova i disk pločica	28
Bosch Diesel Centar	30
Ovlašteni servisi Voith retardera i mjenjača	32
Popravak rashladnih komora	34
Redovan servis uređaja za punjenje klima	35
Naši principalni i brandovi	36
Usluge prodajno-servisnih centara	38

KONTROLA ISPRAVNOSTI VOZILA

Kompjutorska dijagnostika i pregled vozila najsigurniji su način utvrđivanja kvarova

Svako prijevozno sredstvo ima svoj tehnički vijek trajanja zbog čega redovno održavanje vozila ima važnu ulogu u njihovoj dugovječnosti. Promatrajući mehaničke sustave dolazimo do zaključka da tijekom vremena njihovog rada dolazi do kvara zbog trošenja dijelova sustava. Redovitim pregledima i kontrolom vozila, odnosno pravilnim održavanjem mogu se predvidjeti i spriječiti mogući veći kvarovi. Svrha redovnog održavanja vozila je osiguranje ispravnosti svih dijelova vozila te što niži troškovi servisa i zastoja radi nastanka eventualnog većeg kvara. Bilo da su na prometnicama zimski uvjeti ili ljetne vrućine, vozila je potrebno redovito pregledavati i na vrijeme otkloniti sve rizične nedostatke. Kvarovi nikada ne dolaze u pravo vrijeme i upravo zbog toga ih je važno dijagnostičkim pregledom na vrijeme uočiti i otkloniti.

Prilikom dijagnostičkog pregleda servisni savjetnik vam je na raspolaganju za savjete i preporuke za određeno vozilo i konzultacije oko konkretnog problema. Pregledom se mogu uvidjeti nedostaci na vozilu koji nisu bili prepoznati na vrijeme i o njima se s vama razgovara te će vam biti ponuđena moguća rješenja. Dodatna prednost svakako je i sažimanje svih potrebnih radova u jednoj radioničkoj provjeri, čine se smanjuju troškovi i vrijeme stajanja vašeg vozila u radionici uz potpunu kontrolu troškova jer se svi potrebni radovi dogovaraju s vama unaprijed.



U servisnim centrima za gospodarska vozila Auto Hrvatska PSC, u samo sat vremena moguće je besplatno obaviti kompletan i stručan dijagnostički pregled vozila koji uključuje sljedeće usluge:

- ✓ dijagnostika vozila s ispisom memorije grešaka
- ✓ pregled kočnica na ispitnim valjcima
- ✓ pregled podvozja po listi
- ✓ pregled pogonskih sklopova po listi (brtvljenje/oštećenje, prekomjerne zračnosti)
- ✓ kontrola rashladne tekućine (razina/jakost)
- ✓ test akumulatora s ispisom
- ✓ kontrola remenskog prijenosa motora
- ✓ kontrola zračne instalacije po listi
- ✓ kopiju kontrolnog lista, memoriju grešaka vozila, ispis kontrole kočnica na ispitnim valjcima i ispis testa akumulatora dajemo uz besplatan pregled.

REDOVNIM ODRŽAVANJEM DO NIŽIH TROŠKOVA I VEĆE UČINKOVITOSTI

Gospodarska vozila koja su dnevno opterećena velikim brojem prijeđenih kilometara, izuzetno je važno redovito provjeravati i servisirati. Zato smo pripremili dodatne pogodnosti u obliku servisnih paketa za mali i veliki servis te zamjenu natezača remena, posebno prilagođene za Mercedes-Benz vozila.



ACTROS MP 4

ACTROS MP4 S MOTOROM OM471 EURO 6

Servisni paket uključuje

- ✓ pregled vozila
- ✓ zamjena filtera ulja
- ✓ zamjena filtera goriva

✕ MALI SERVIS

- ✓ zamjena filtera kabine
- ✓ zamjena motornog ulja
- ✓ podmazivanje vozila
- ✓ potrošni materijal

Cijena **2.355,00 kn**

Šifra paketa: PAKET MB AC E6

ACTROS MP4 S MOTOROM OM471 EURO 6

Servisni paket uključuje

- ✓ pregled vozila
- ✓ zamjena filtera ulja
- ✓ zamjena filtera goriva
- ✓ zamjena filtera kabine

✕ VELIKI SERVIS

- ✓ zamjena filtera zraka
- ✓ zamjena filtera za Ad Blue
- ✓ zamjena brtve poklopca ventila
- ✓ zamjena motornog ulja
- ✓ podmazivanje vozila
- ✓ podešavanje ventila
- ✓ potrošni materijal

Cijena **4.180,00 kn**

Šifra paketa: PAKET MB AC E6>2016

*u paketu nisu uključeni isušivač zraka, filter antifrizna i filter separatora

ACTROS MP 3

ACTROS MP3

Servisni paket uključuje

- ✓ pregled vozila
- ✓ zamjena filtera ulja
- ✓ zamjena filtera goriva
- ✓ zamjena filtera kabine

✕ MALI SERVIS

- ✓ zamjena motornog ulja
- ✓ podmazivanje vozila
- ✓ potrošni materijal

Cijena **1.720,00 kn**

Šifra paketa: PAKET MB AC MP3 M.S.

ACTROS MP3

Servisni paket uključuje

- ✓ pregled vozila
- ✓ zamjena filtera ulja
- ✓ zamjena filtera goriva
- ✓ zamjena filtera kabine

✕ VELIKI SERVIS

- ✓ zamjena filtera zraka
- ✓ zamjena filtera za Ad Blue
- ✓ zamjena isušivača zraka
- ✓ zamjena brtve poklopca ventila

Cijena **3.190,00 kn**

Šifra paketa: PAKET MB AC MP3 M.S.

*u paketu nije uključen filter separatora



ATEGO

ATEGO EURO 4 i EURO 5 4 cilindra

Servisni paket uključuje

- ✓ pregled vozila
- ✓ zamjena filtera ulja
- ✓ zamjena filtera goriva

MALI SERVIS

- ✓ zamjena filtera kabine
- ✓ zamjena motornog ulja
- ✓ podmazivanje vozila
- ✓ potrošni materijal

ATEGO EURO 4 i EURO 5 4 cilindra

Servisni paket uključuje

- ✓ pregled vozila
- ✓ zamjena filtera ulja
- ✓ zamjena filtera goriva
- ✓ zamjena filtera kabine

VELIKI SERVIS

- ✓ zamjena filtera zraka
- ✓ zamjena filtera za Ad Blue
- ✓ zamjena isušivača zraka
- ✓ zamjena brtve poklopca ventila

ATEGO EURO 6 4 cilindra

Servisni paket uključuje

- ✓ pregled vozila
- ✓ zamjena filtera ulja
- ✓ zamjena filtera goriva
- ✓ zamjena filtera kabine

MALI SERVIS

- ✓ zamjena motornog ulja
- ✓ podmazivanje vozila
- ✓ potrošni materijal

ATEGO EURO 6 4 cilindra

Servisni paket uključuje

- ✓ pregled vozila
- ✓ zamjena filtera ulja
- ✓ zamjena filtera goriva
- ✓ zamjena filtera kabine

VELIKI SERVIS

- ✓ zamjena filtera zraka
- ✓ zamjena filtera za Ad Blue
- ✓ zamjena brtve poklopca ventila
- ✓ zamjena motornog ulja

*u paketu nije uključen isušivač zraka

Cijene su iskazane bez PDV-a

Cijena **970,00 kn**

Šifra paketa: PAKET MB AT 4C E4I5

Cijena **2.290,00 kn**

Šifra paketa: PAKET MB AT 4C E4I5V

- ✓ zamjena motornog ulja
- ✓ podmazivanje vozila
- ✓ podešavanje ventila
- ✓ potrošni materijal

Cijena **1.090,00 kn**

Šifra paketa: PAKET MB AT E6 4CIL

Cijena **2.550,00 kn**

Šifra paketa: PAKET MB AT E6 4C V

- ✓ podmazivanje vozila
- ✓ podešavanje ventila
- ✓ potrošni materijal

ZAMJENA NATEZAČA REMENA

Zamjena natezača remena ACTROS MP3

Servisni paket uključuje

- ✓ pregled vozila
- ✓ zamjena natezača remena
- ✓ zamjena remena
- ✓ potrošni materijal

Cijena **800,00 kn**

Šifra paketa: PAKET NATEZAČ AC MP3

Zamjena natezača remena ACTROS MP4 (varijanta s 1 remenom)

Servisni paket uključuje

- ✓ pregled vozila
- ✓ zamjena natezača remena
- ✓ zamjena remena
- ✓ potrošni materijal
- ✓ zamjena rolice

Cijena **1.900,00 kn**

(dužina remena 2631)

Cijena **2.000,00 kn**

(dužina remena 2546)

Šifra paketa (dužina remena 2631):

PAKET NATEZAČ AC MP4

Šifra paketa (dužina remena 2546):

PAKET NA AC MP4 2546

Zamjena natezača remena ACTROS MP4 (varijanta s 3 remena)

Servisni paket uključuje

- ✓ pregled vozila
- ✓ zamjena natezača remena
- ✓ zamjena remena
- ✓ potrošni materijal
- ✓ zamjena rolice

Cijena **2.250,00 kn**

Šifra paketa: PAKET NAT.AC MP4 4 R

Zamjena natezača remena ATEGO (godišće do 2013.)

Servisni paket uključuje

- ✓ pregled vozila
- ✓ zamjena natezača remena
- ✓ zamjena remena
- ✓ potrošni materijal

Cijena **700,00 kn**

Šifra paketa (dužina remena 1940mm):
PAKET NAT.AT DO 2013

Šifra paketa (dužina remena 1369mm):
PAKET NAT.AT DO2013*

Zamjena natezača remena ATEGO (godišće od 2013.)

Servisni paket uključuje

- ✓ pregled vozila
- ✓ zamjena rolice
- ✓ zamjena remena
- ✓ zamjena natezača remena
- ✓ potrošni materijal

Cijena **1.080,00 kn**

Šifra paketa: PAKET NAT.AT OD 2013



Cijene su iskazane bez PDV-a

KAKO RIJEŠITI PROPUŠTANJE ULJA NA BRTVI OKVIRA NOSAČA BREGASTOG VRATILA NA VOZILIMA MERCEDES-BENZ



Na vozilima Mercedes-Benz Actros MP4 s motorima OM 471 i Atego E6 s motorima OM 934 i OM 936 koji imaju više od 400.000 km, često je vidljivo propuštanje ulja na brtvi okvira nosača bregastog vratila.

Do propuštanja ulja dolazi uslijed visokih temperatura koje se stvaraju prilikom rada motora, pri čemu brtva gubi svojstva brtvljenja. Prilikom provjere vozila kod redovnih servisa, nerijetko se događa da se ulje samo počisti s mjesta propuštanja, što nije trajno rješenje. Razlog zašto se to odrađuje na taj način je taj što je za otklanjanje ovog nedostatka potrebno stručno znanje i specijalni alat s kojima ne raspolaže svaka radionica.

U našim servisnim centrima ovaj problem se rješava na način da se po uočenom propuštanju ulja predlaže zamjena kompleta brtvila okvira nosača bregastog vratila kako ne bi došlo do još većeg kvara. Prilikom popravka radi se kompletna demontaža i montaža okvira nosača bregastog vratila, zamjena brtvi poklopca ventila, zamjena brtve okvira nosača bregastog vratila, zamjena gumica cjevčica injektora te zamjena brtvila poklopca ventila i podešavanje ventila. Ovakvom kompletnom promjenom sustava brtvljenja postiže se cjelovito rješavanje problema propuštanja na duži period.

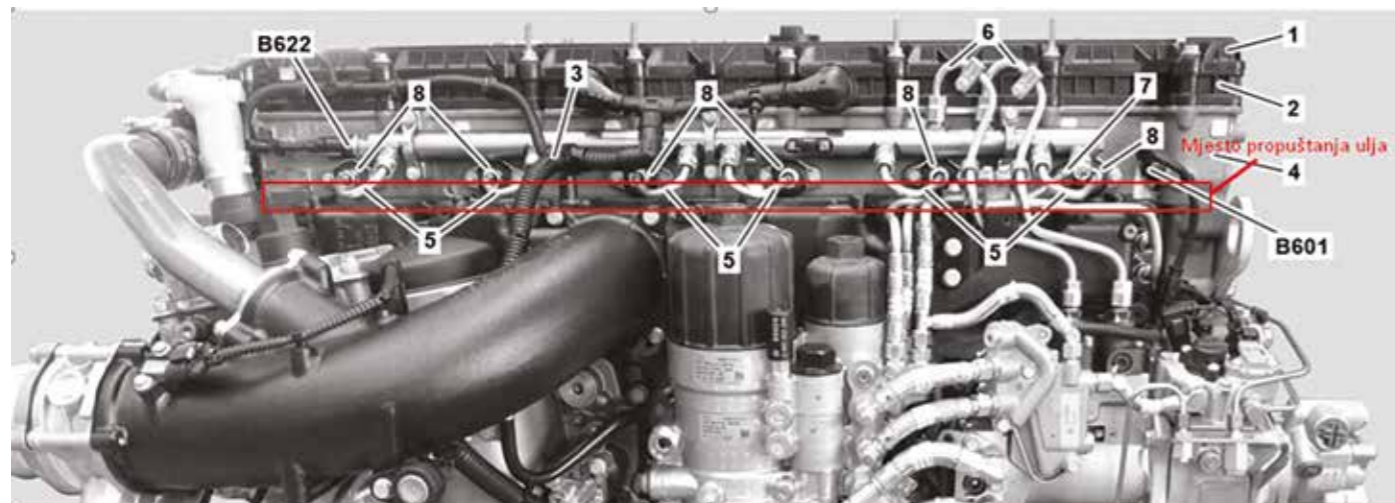

Slika 1. Mjesto propuštanja ulja na vozilu Actros MP4 s motorom OM 470 i OM 471

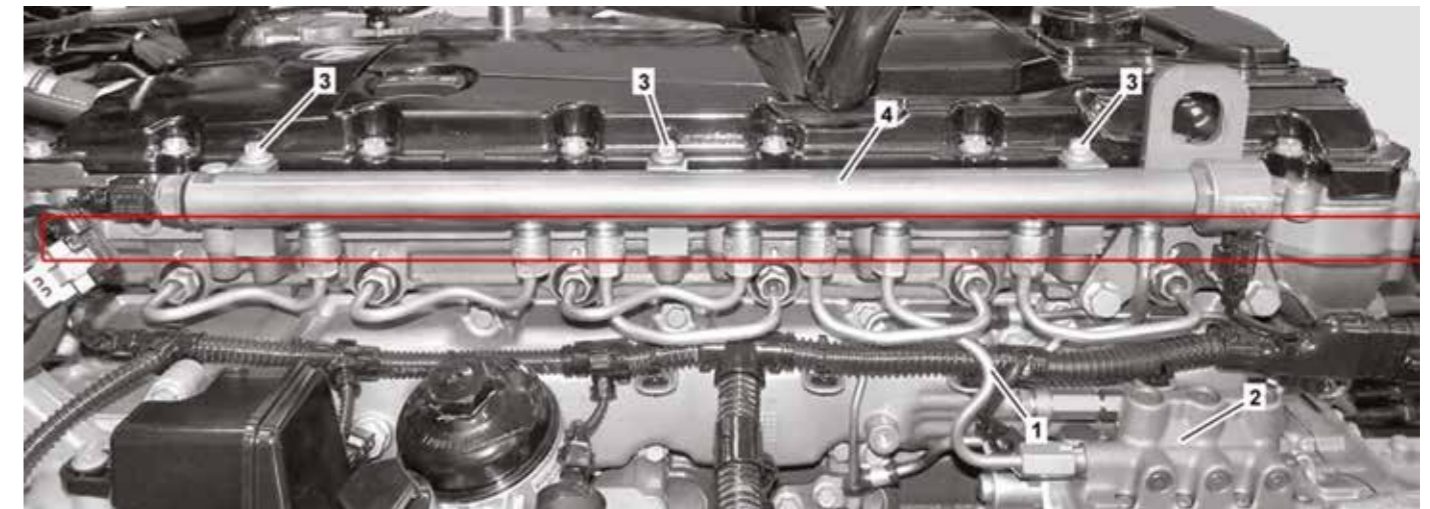

Slika 2. Mjesto propuštanja ulja na vozilu Atego E6 OM 934 i OM 936

SERVISNI PAKETI

ACTROS OM 471 926

Šifra paketa: BRT BREG OM471926 AC

Servisni paket uključuje: komplet brtvi poklopca motora, O-prsten, demontažu i montažu okvira nosača bregastog vratila, zamjenu brtvi poklopca ventila, zamjenu brtve okvira nosača bregastog vratila, zamjenu gumica cjevčica injektora, zamjenu gumica poklopca razvoda, podešavanje ventila i potrošni materijal.

Cijena **3.600,00 kn**

ATEGO OM 934 (4 CILINDARA)

Šifra paketa: BRT BREG OM934 MB AT

Servisni paket uključuje: brtvu poklopca motora, O-prsten, demontažu i montažu okvira nosača bregastog vratila, zamjenu brtve poklopca ventila, zamjenu brtve okvira nosača bregastog vratila, zamjenu gumica poklopca razvoda, podešavanje ventila i potrošni materijal.

Cijena **2.700,00 kn**

Cijene su iskazane bez PDV-a.

ACTROS OM 471 900

Šifra paketa: BRT BREG OM471900 AC

Servisni paket uključuje: komplet brtvi poklopca motora, O-prsten, demontažu i montažu okvira nosača bregastog vratila, zamjenu brtvi poklopca ventila, zamjenu brtve okvira nosača bregastog vratila, zamjenu gumica cjevčica injektora, zamjenu gumica poklopca razvoda, podešavanje ventila i potrošni materijal.

Cijena **4.000,00 kn**

ATEGO OM 936 (6 CILINDARA)

Šifra paketa: BRT BREG OM936 MB AT

Servisni paket uključuje: brtvu poklopca motora, O-prsten, demontažu i montažu okvira nosača bregastog vratila, zamjenu brtve poklopca ventila, zamjenu brtve okvira nosača bregastog vratila, zamjenu gumica poklopca razvoda, podešavanje ventila i potrošni materijal.

Cijena **3.100,00 kn**

U servisne pakete ugrađuju se originalni MB rezervni dijelovi.

OSTANITE NA DOBROM PUTU

Upravljački sistem vozila odgovoran je za preciznu kontrolu i time jedan od najkritičnijih sigurnosnih sustava u vozilu. Posebice kod kamiona, koji zauzimaju punu širinu kolnika, neprecizno upravljanje može biti opasno po život. Osim toga, stalna korekcija i intervencija dodatno su opterećenje vozača kao i samog sustava upravljanja.

Istrošenost spona volana rezultira i promjenama u radu upravljača. Vozilo tada ima slabu smjernu stabilnost i smjer vožnje se mora stalno ispravljati. Ove sigurnosno kritične dijelove treba odmah zamijeniti visokokvalitetnim rezervnim dijelovima u posebno ispitanoj kvaliteti.

Servisni paketi zamjene spona za Mercedes-Benz vozila uključuju:



Gurajuća ili
poprečna
spona

Mehaničarski
rad

Potrošni
materijal

Najveći izazov u modernim, tehnički složenim vozilima je usklađenost performansi, ekonomičnosti i ekološke prihvatljivosti. Međutim, mnoge ceste na kojima se vozi daleko su od savršenstva. Šasija i upravljanje su stoga često izloženi ekstremnim opterećenjima, što povećava zahtjeve za kvalitetnom zamjenom istrošenih dijelova.

Iz tog razloga febi bilstein nudi upravljačke i dijelove ovjesa, isključivo u provjerenoj kvaliteti. FEBI gurajuće i poprečne spona volana zadovoljavaju visoke standarde kvalitete proizvođača originalne opreme za teretna vozila.



SERVISNI PAKETI



✓ **ZAMJENA GURAJUĆE SPONE MB ACTROS MP4 – TEGLJAČ**
Šifra paketa: G. SPONA AC MP4 TEG.

Cijena **862,00 kn**

✓ **ZAMJENA GURAJUĆE SPONE MB ATEGO 815**
Šifra paketa: GUR SPONA ATEGO 815

Cijena **695,00 kn**

✓ **ZAMJENA GURAJUĆE SPONE MB ATEGO 10-15T EURO6**
Šifra paketa: G. SPONA AT 10-15T

Cijena **743,00 kn**

✓ **ZAMJENA GURAJUĆE SPONE A0034608505 MB ACTR. MP4 SANDUČAR 18,25,26T**
Šifra paketa: G. SPONA A0034608505

Cijena **862,00 kn**

✓ **ZAMJENA GURAJUĆE SPONE A0034608905 MB ACTR. MP4 SANDUČAR 18,25,26T**
Šifra paketa: G. SPONA A0034608905

Cijena **992,00 kn**

✓ **ZAMJENA POPREČNE SPONE MB ACTROS MP4 – TEGLJAČ**
Šifra paketa: P. SPONA AC MP4 TEG.

Cijena **992,00 kn**



✓ **ZAMJENA POPREČNE SPONE MB ATEGO 10-15T EURO6**
Šifra paketa: P. SPONA AT 10-15T

Cijena **697,00 kn**

✓ **ZAMJENA POPREČNE SPONE MB ATEGO 815**
Šifra paketa: POP. SPONA ATEGO 815

Cijena **615,00 kn**

✓ **ZAMJENA POPREČNE SPONE A9603300103 MB ACTR. MP4 SANDUČAR 18,25,26T**
Šifra paketa: P. SPONA A9603300103

Cijena **992,00 kn**

✓ **ZAMJENA POPREČNE SPONE A9603300403 MB ACTR. MP4 SANDUČAR 18,25,26T**
Šifra paketa: P. SPONA A9603300403

Cijena **1.058,00 kn**

Nazivi i šifre originalnih dijelova koriste se u svrhu opisa i reference.

Cijene su iskazane bez PDV-a.

PODEŠAVANJE GEOMETRIJE KOTAČA

Za sve marke komercijalnih vozila.



Josam je vodeći svjetski proizvođač uređaja za geometriju kotača, opreme za ravnanje šasija i indukcijsko grijanje vozila. Josam CAM - Aligner uređaj je za kontrolu geometrije kotača komercijalnih vozila s mogućnošću podešavanja senzora za praćenje linije na cesti i nagiba kotača te omogućuje umjeravanje geometrije na komercijalnim vozilima, kamionima i autobusima, (polu)prikolicama i zglobnim autobusima.

Zašto geometrija kotača upravo na Josam uređaju?

Josam sustav podešavanja geometrije kotača omogućuje radionicama za kamione i autobuse, kao i

servisnim centrima za gume, brzu i preciznu uslugu umjeravanja geometrije kotača. Sve referentne vrijednosti se mjere pomoću Josam patentirane tehnologije kamera, sa središnjom linijom vozila kao referencom. Nije potrebno podizanje kotača zbog kompenzacije, a alternativno sustav može raditi i putem standardnog postupka.

Za prijenos podataka između mjernih jedinica i računala koristi se bežična tehnologija. Računalni softver vodi korisnika kroz mjerni proces i ispisuje mjerna izvješća o vrijednostima prije i poslije poravnanja. Umjeravanja: trag kotača, bočni nagib kotača, uzdužni nagib osovina kotača i bočni nagib osovina kotača.

JOSAM CAM - ALIGNER

Uređaj za kontrolu geometrije kotača.



Josam uređaji za kontrolu geometrije kotača nalaze se na kraju proizvodne linije većine renomiranih proizvođača komercijalnih vozila kao što su: **MAN, MB, VOLVO, SCANIA i DAF** što govori o povjerenju proizvođača u kvalitetu i kompetentnost Josam uređaja.

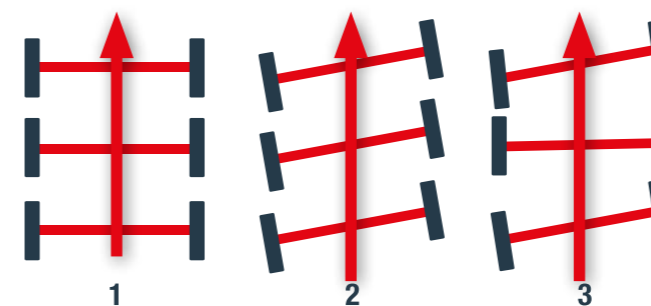

1. Podešena geometrija
2. Potrošnja goriva do 5% veća
3. Potrošnja goriva do 20% veća

! Usluga dostupna u radionicama
PSC Zagreb i PSC Split.

Zašto podešavati geometriju kotača

- ✓ veća sigurnost u prometu
- ✓ manja potrošnja goriva
- ✓ manja potrošnja guma
- ✓ veća udobnost vožnje

Patentirani Josam program također mjeri i:

- ✓ razliku kuteva zakreta kotača
- ✓ maksimalni zakret kotača
- ✓ paralelnost osovina u odnosu na središnju liniju vozila
- ✓ ukošenost osovina u odnosu na središnju liniju vozila

KVALITETA. IZDRŽLJIVOST. SIGURNOST.

Od pojave na hrvatskom tržištu, Apollo gume za teretna vozila ostvaruju izuzetne rezultate u kilometraži, kvaliteti i sigurnosti. Odlične cijene guma i montaže potražite na 8 lokacija u Hrvatskoj.

apollo
TYRES

VREDESTEIN

Apollo gume za kamione i autobuse dio su nizozemske obitelji Vredestein. Razvijene za regionalni i distribucijski prijevoz, posebno su prilagođene za europske uvjete i traju veliki broj kilometara uz minimalne troškove. U ponudi su modeli za velike udaljenosti, autobuse, regionalne, za kombinirane, gradske i specijalne namjene, u dimenzijama od 17,5 do 24". Njihova kvaliteta proizlazi iz kontinuiranog ulaganja u istraživanje i razvoj u četiri globalna centra Apollo Vredestein grupacije. Najsuvremeniji proizvodni pogon smješten u Mađarskoj, omogućuje da Apollo gume budu proizvedene u skladu s najvišim standardima kako bi pouzdanost i performanse bile u središtu uspješnosti marke.

Auto Hrvatska Prodajno servisi centri d.o.o. generalni je zastupnik za Apollo gume u Hrvatskoj.

Usluga montaže guma

Vrsta usluge	Cijena
Skidanje i postava na vozilo	32,40 kn
Demontaža i montaža (guma-felga)	67,50 kn
Balansiranje (čelični ili aluminijski naplatak)	45,90 kn
Komplet demontaža, montaža i balansiranje	145,80 kn

Cijene su jedinične i odnose se na kamione i autobuse profila guma $\geq 19,5$ "

Cijene su iskazane bez PDV-a.

Vodeća

A31570225RA
A315/70R22.5 156/150L
APOLLO ENDURACE RA VOD M+S

Cijena **2.170,00 kn**

Prikolična

A38565225RT
A385/65R22.5 164K APOLLO
ENDURACE RT HD M+S PRIKOLICA

Cijena **2.160,00 kn**

Pogonska

A31570225RD
A315/70R22.5 154/150L APOLLO
ENDURACE RD POGON M+S

Cijena **2.180,00 kn**



POTPUNA REPARACIJA KOČIONE ČELJUSTI

Obnovljeni proizvodi nude najbolji omjer cijene i kvalitete.



TEILER

www.teilerparts.com

Auto Hrvatska je registrirala vlastitu robnu marku Teiler, pod čijim imenom proizvodi obnovljene kočione čeljusti za kamione, autobuse i prikolice, te nudi disk pločice renomiranog njemačkog proizvođača. S povećanim globalnim fokusom na održivost i recikliranje, reparacija dijelova postaje sve popularnija. Kvalitetna obnovljena komponenta nudi pouzdanost originalnog ugrađenog proizvoda, istodobno pružajući troškovne pogodnosti, kao i uštedu resursa, manju potrošnju energije i manju emisiju CO2. Reparirani dijelovi prihvaćeni su, a ponekad i omiljeni od strane krajnjih korisnika, čemu svakako doprinose njihove povoljne cijene u odnosu na novi dio. Procjenjuje se da reparacija kočionih čeljusti troši višestruko manje sirovina te da se u procesu obnove smanjuje nastanak emisija ugljikova dioksida za čak 70% u odnosu na proizvodnju novog proizvoda, a pri tome smanju-

jemo i količinu otpada što nas čini ekološki svjesnim, održivim i zelenim proizvođačem. Kupnjom obnovljenih kočionih čeljusti tako ostvarujete visoku uštedu te istodobno čuvate okoliš. U našem proizvodnom pogonu primjenjujemo princip potpune reparacije. Drugim riječima, prilikom obnove kočiona čeljust se u potpunosti rastavlja, pjeskari i lakira, a sve bitne pozicije ugradnje se temeljito čiste i odmašćuju. Sve komponente i dijelovi zamjenjuju se novima. Svaka čeljust koja je reparirana u našem proizvodnom pogonu prolazi više razina kontrole, što obuhvaća testiranje na tlak simulacijom kočenja u vožnji kočionim cilindrom te kontrolu senzora istrošenosti kočionih obloga. Nakon što prođe testiranje svaka čeljust dobiva evidencijski broj i ima garanciju godinu dana. Ukoliko dođe do problema, iste mijenjamo o svom trošku.

**JAMSTVO
12 MJESECI!**

Olakšati i ubrzati posao kupcu naša je misija. Zato nudimo mogućnost brze i sigurne dostave diljem Hrvatske i EU. Naši djelatnici pronaći će za vas najpovoljniji model transporta dijelova uz rješavanje sve potrebne dokumentacije. Ukoliko želite, dijelove možete preuzeti i sami na našoj adresi. Kako bismo zaštitili vrijednosti marke Teiler i pri tome osigurali korisnike od kupovine loše kopiranih proizvoda, svaka kutija zaštićena je srebrnom naljepnicom Teiler koja kupcu jamči da je kupio originalan proizvod. Na svakoj kutiji nalazi se i propisana deklaracija proizvoda sa svim potrebnim informacijama i zaštitinim kodom.



- ✓ Više od 500 disk pločica spremnih za isporuku
- ✓ Više od 1.000 referentnih brojeva čeljusti spremnih za isporuku
- ✓ Mogućnost otkupa starih čeljusti

Iz ponude izdvajamo:

**Kočione čeljusti za
Mercedes-Benz vozila**

AHKBSN7201RC | AHKBSN7211RC

Cijena **2.250,00 kn**

Nazivi i šifre originalnih dijelova koriste se u svrhu opisa i reference.

Cijene su iskazane bez PDV-a.

MAKSIMALNA UČINKOVITOST BEZ DODATNIH TROŠKOVA



Digitalizacija procesa u servisu radi u vašu korist.

Aktivni prijem vozila je osobna razmjena informacija između vas i servisne radionice koja osigurava jedinstvenu kvalitetu u međusobnoj komunikaciji i savjetovanju. Pri tome naš stručni suradnik u servisu zajedno s vama pregledava vozilo i razgovara o eventualnim nedostacima. Aktivni prijem vozila traje otprilike 20 minuta, besplatan je i omogućuje prepoznavanje i otklanjanje nedostataka na vašem vozilu.

Suradnik u servisu će vam pri prijemu vozila pokazati nedostatke direktno na vozilu te vam nakon pregleda dati povratnu informaciju i savjetovati vas vezano za daljnje postupke. Cilj je sistematična procjena stanja vozila i davanje preporuke za eventualne popravke. Na ovaj način ćete izbjeći dodatne odlaske u radionicu u kratkom vremenskom razdoblju te će vaše vozilo biti maksimalno raspoloživo.

Pregled obuhvaća unutarnju i vanjsku provjeru vozila te donjeg dijela vozila s posebnim osvrtom na provjeru istrošenosti kočionih obloga, svjetala, sustav upravljanja, guma, brtvljenja motora, mjenjača, stražnjih osovina i rashladnog sustava te sustava ispušnih plinova.

Kompletan proces provjere je digitaliziran i to na način da se pregled vrši preko mobilne aplikacije za aktivni prijem koja je softverski sinkronizirana s radnim nalogom u servisnoj radionici. Uz pomoć unaprijed ponuđene kontrolne liste, putem aplikacije mogu se zabilježiti, potpisati i pohraniti informacije o oštećenjima i nedostacima na vozilu, a dodatna mogućnost je što se sve može popratiti i fotografijama koje se automatski sinkroniziraju sa servisnim predmetom u radionici. Rezultat je točniji i brži pregled koji je u potpunosti transparentan za kupca.

Prednosti aktivnog prijema vašeg vozila su mnogobrojne, a mi izdvajamo sljedeće:

- ✓ zaprimanje vozila uz vaše prisustvo
- ✓ individualne preporuke servisnog savjetnika
- ✓ pravovremeno otkrivanje i otklanjanje nedostataka
- ✓ planiranje svih potrebnih radova u jednom terminu
- ✓ smanjenje vremena čekanja
- ✓ povećanje raspoloživosti vašeg vozila

Uz aktivni prijem u našim servisnim radionicama možete zatražiti i besplatan dijagnostički pregled vašeg vozila što vam u kombinaciji s opcijom aktivnog prijema osigurava veću učinkovitost, minimalne troškove i maksimalnu raspoloživost vašeg vozila.

ON-LINE PRIJAVA NA SERVIS



Ispunite on-line obrazac i rezervirajte željeni termin servisa...



www.autohrvatska.hr



Brzo | Lako | Bez čekanja

0800 1952

AUTO HRVATSKA PSC



Lokacije: Karlovac | Osijek | Pazin | Rijeka | Split | Varaždin | Zadar | Zagreb

STRUČNJACI ZA SUSTAVE PRIJENOSA

Valeo

Snažnim vodstvom u proizvodnji originalne opreme i s preko 30 godina iskustva u reparaciji dijelova, Valeo nudi jednu od najboljih komercijalnih ponuda kvačila za teretna vozila. Vrhunski kompleti kvačila nude izuzetno visoku kvalitetu i izvedbu zahtjeva za sva gospodarska vozila.

Svojim proizvodnim asortimanom od oko 700 katalogskih brojeva dijelova, pokrivaju približno 95% europskog tržišta gospodarskih vozila u svim segmentima, od lakih gospodarskih vozila, autobusa pa sve do tegljača i komercijalnih distribucijskih vozila te time postaju izbor pri prvoj ugradnji proizvođača vozila kao što su DAF, Ford, Iveco, MAN, Mercedes-Benz, Scania, Reault, Volvo, Evobus i Setra.

Svaki servisni paket uključuje i dvije Scangrip svjetiljke:



MAG PEN 3 Svjetiljka u obliku olovke s podesivim magnetom
Do 150 lumena – reflektor: 80 lumena
Vrijeme rada do 20h



ZONE Lagana naglavna svjetiljka
Do 150 lumena
Vrijeme rada do 4h

SCANGRIP
INNOVATION FROM DENMARK

SERVISNI PAKETI UGRADNJE SETA KVAČILA I ZAMAŠNJAKA

Zamjena kvačila ACTROS MP4 TEGLJAČ
A0282507901/A0282505701

Šifra paketa: **SP+ZA MP4 7901/5701**

Servisni paket uključuje: set kvačila, zamašnjak, ležaj zamašnjaka, semering radilice, ležaj kvačila, Scangrip svjetiljke MAG PEN 3 i ZONE, potrošni materijal i automehaničarsku uslugu

Cijena **11.600,00 kn**
Zamjena kvačila i zamašnjaka.

Zamjena kvačila ACTROS MP4 TEGLJAČ
A0282507901/A0282505701

Šifra paketa: **SPOJKA MP4 7901/5701**

Servisni paket uključuje: set kvačila, Scangrip svjetiljke MAG PEN 3 i ZONE, potrošni materijal i automehaničarsku uslugu

Cijena **7.200,00 kn**

Zamjena kvačila ATEGO EURO6 (967) OM934 A0232507401

Šifra paketa: **SPOJKA AT 7401**

Servisni paket uključuje: set kvačila, Scangrip svjetiljke MAG PEN 3 i ZONE, potrošni materijal i automehaničarsku uslugu

Cijena **5.250,00 kn**

Zamjena kvačila ATEGO EURO 3,4,5 OM904 A0252502301

Šifra paketa: **SPOJKA ATEGO OM904**

Servisni paket uključuje: set kvačila, Scangrip svjetiljke MAG PEN 3 i ZONE, potrošni materijal i automehaničarsku uslugu

Cijena **3.300,00 kn**

Zamjena kvačila ACTROS MP4 TEGLJAČ A0282508601

Šifra paketa: **SP+ZA MP4 508601**

Servisni paket uključuje: set kvačila, zamašnjak, ležaj zamašnjaka, semering radilice, ležaj kvačila, Scangrip svjetiljke MAG PEN 3 i ZONE, potrošni materijal i automehaničarsku uslugu

Cijena **10.900,00 kn**
Zamjena kvačila i zamašnjaka.

Zamjena kvačila ACTROS MP4 TEGLJAČ A0282508601

Šifra paketa: **SPOJKA MP4 8601**

Servisni paket uključuje: set kvačila, Scangrip svjetiljke MAG PEN 3 i ZONE, potrošni materijal i automehaničarsku uslugu

Cijena **6.950,00 kn**

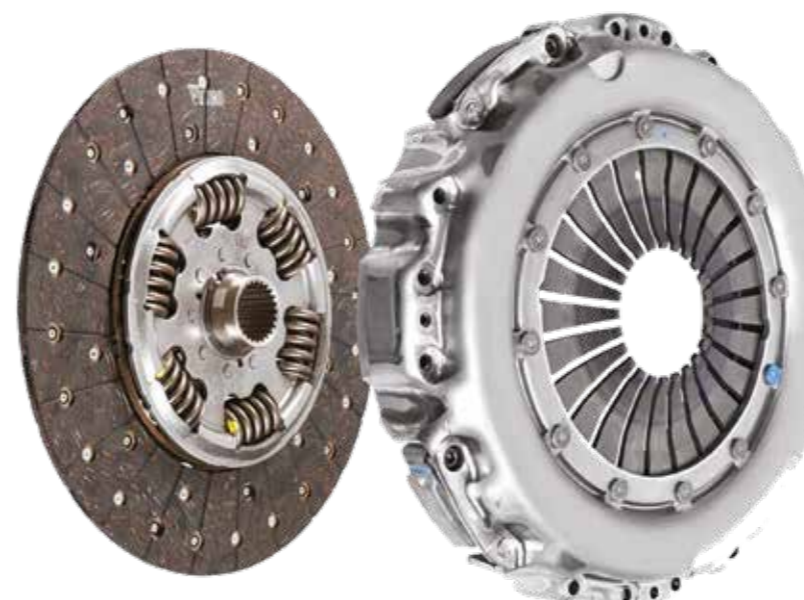

Zamjena kvačila MAN AS-TRONIC TEGLJAČ

Šifra paketa: **SPOJ+ZAM MAN ASTRON.**

Servisni paket uključuje: set kvačila, zamašnjak, set zamašnjaka (vijci, semering radilice, ležaj zamašnjaka, klizač semeringa), Scangrip svjetiljke MAG PEN 3 i ZONE, potrošni materijal i automehaničarsku uslugu

Cijena **8.700,00 kn**
Zamjena kvačila i zamašnjaka.

Nazivi i šifre originalnih dijelova koriste se u svrhu opisa i reference.

Cijene su iskazane bez PDV-a.

PROVJERA I PODEŠAVANJE VENTILA MOTORA SA SVAKOM DRUGOM IZMJENOM ULJA U MOTORU

MB ACTROS MP4 OM 936, 470, 471, 472
MB ATEGO OM 934, 936

Ventili su u radu opterećeni vrlo visokim temperaturama te stalnim izmjenama tlačnog i vlačnog opterećenja, uslijed otvaranja i zatvaranja. Stoga se sklop mehanizama ventila izrađuje od više materijala (metala) različitih svojstava, da bi se osiguralo dobro brtvljenje, manje trošenje i trajan i pouzdan rad ventilskog mehanizma. Mjenjanjem radne temperature motora dolazi do promjena dimenzija njegovih komponenata, kao posljedica temperaturnih širenja i skupljanja. Takva promjena odražava se na ventilskom mehanizmu kao potreban određeni prazni hod ili tzv. "zračnost ventila" na hladnom motoru.

Prevelika zračnosti ventila - vrijeme otvorenosti ventila prekratko

- ✓ veća je buka ventila
- ✓ smanjuje se punjenje cilindra
- ✓ manji učinak motora

Premale zračnosti ventila - nepotpuno zatvaranje ventila odnosno ventilne brtvi

- ✓ pri manjem odstupanju - lošiji rad motora,
- ✓ pri većim odstupanjima - gubitak kompresije cilindra i loše izgaranje
- ✓ moguće pregaranje ventila i sjedišta ventila te oštećenja klipa

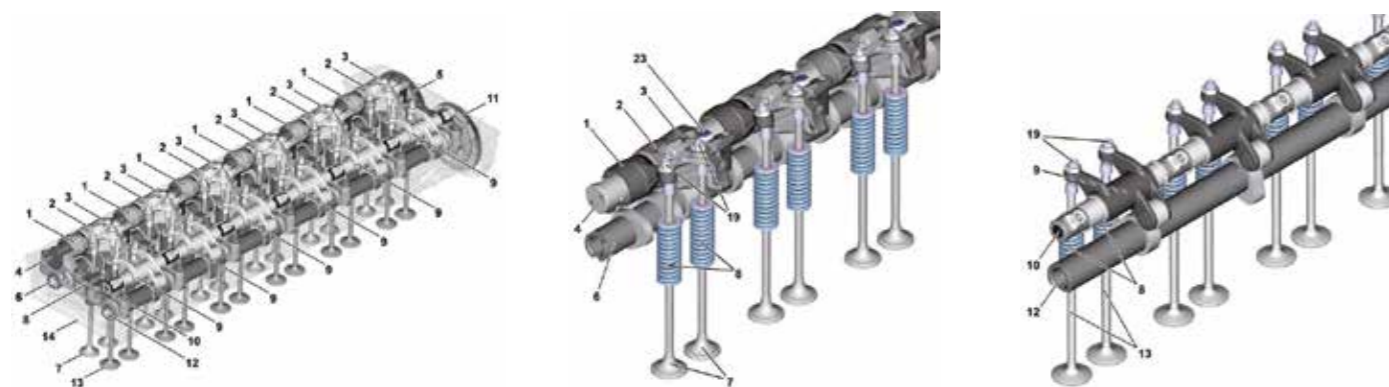

Slika 3:
7-ispušni ventili
12-uisni ventili

Kod suvremenih motora gospodarskih vozila redovito provjeravanje i podešavanje ventila nije samo zbog brige za troškove rada i za trajnost motora već se obavlja i zbog brige za održavanje korektnog stanja štetnosti ispuha motora, unutar propisanih Euro standarda. Zato se taj naizgled jednostavan posao treba povjeravati stručnim serviserima u koje imamo povjerenje da će ga korektno obaviti.

SERVISNI INTERVALI ZA IZMJENU RASHLADNE TEKUĆINE

Kako ispravno
održavati vaše vozilo?

Kao dio tekućeg tehničkog razvoja, uvođenjem novog Actrosa (model 963) došlo je do promjene rashladne tekućine. Prethodno sredstvo protiv korozije / rashladno sredstvo G48® (zelena / plava boja) zamijenjeno je antikorozivnim / rashladnim sredstvom G40® (crvena boja).

Miješanje rashladnih sredstava G48® (zelena / plava boja) s antikorozivnim / rashladnim sredstvom G40® (crvena boja) nije dozvoljeno, a odmah je vidljivo kroz promjenu boje rashladne tekućine u smeđu.

U novim modelima Actros, Antos (model 963), Arocs (model 964), Atego (967) i Econic (model 956) smije se koristiti samo antikorozivno/rashladno sredstvo G40®.

Nepoštivanje propisanih servisnih intervala izmjene rashladne tekućine, naročito kod vozila sa SWR-om (Sekundär Wasser Retarder) može dovesti do začepjenja sustava rashladne tekućine i dodatnih troškova izmjene hladnjaka rashladne tekućine, izmjenjivača topline sustava grijanja, cirkulacione pumpe dodatnog grijača i crijeva rashladne tekućine.

Ukupna količina rashladne tekućine za motor OM 470.9 sa SWR iznosi 70 litara dok za motore OM 471.9 sa SWR količina iznosi 80 lit.

Dozvoljene specifikacije rashladne tekućine propisane su kroz MB 325.5, MB 326.5 (antikorozivno/rashladno sredstvo G40®).

PREPORUČUJEMO!

Intervali izmjene kod vozila sa SWR-om:
Rashladna tekućina i filter rashladne tekućine mijenjaju se jednom godišnje ili na max. 150.000 km

Faze promjene boje rashladne tekućine

Nova rashladna tekućina
sukladno spec.
MB 325.5
ili MB 326.5

Faze onečišćenja
rashladne tekućine
1, 2, 3, 4



Slika 4: Prikaz promjena boje rashladne tekućine po fazama onečišćenja

OBNOVA DPF FILTERA KRUTIH ČESTICA

DPF filter (eng. Diesel Particulate Filter) važan je dio ispušnog sustava današnjih dizelskih motora. Smanjenje emisije krutih čestica strogo je regulirano visokim standardima u zaštiti okoliša u EU.



Prvi DPF filteri javljaju se već 80-ih godina u vozilima s dizelskim motorom. Štetne čestice čađe koje nastaju izgaranjem u dizelskim motorima mogu se u velikoj mjeri zadržati DPF filterom, koji omogućuje uklanjanje tipičnog crnog dima iz ispušnih cijevi. Mnoge su se stvari promijenile napretkom tehnike nakon 2000. godine. EU je 2006. godine uvela Euro 4 normu emisija štetnih plinova kojom je drastično ograničena mogućnost emisija krutih čestica kod dizelskih motora - s 0,05 g/km (Euro 3) na 0,009 g/km, čime je DPF filter postao nužan za dizelske motore gospodarskih vozila. Zahtjevi emisijskih standarda postaju sve stroži, a Euro 6 zona uvodi se u sve više gradova. Filteri za dizelske čestice postaju time najučinkovitije rješenje za smanjenje štetnih emisija ispušnih plinova dizelskih motora i igraju odlučujuću ulogu u rješavanju problema povećanja zagađenja zraka.

Visoka cijena DPF-a rezultat je njegove složene konstrukcije i činjenice što je unutrašnjost kanalića pokrivena katalizatorskim slojem platine ili nekim drugim plemenitim metalom. Upravo zbog njihove visoke cijene, sve se više koristi opcija obnavljanja filtera.

Tvrtka EMINOX, specijalizirana za preradu originalnih dijelova i prodaju tehničkih proizvoda za gospodarska vozila, obnavlja i prodaje pročišćene filtere za čestice dizelskih goriva u kvaliteti originalne opreme. Svi filteri ne samo da su u skladu s trenutno važećim Euro 6 standardima o emisiji, već također štite okoliš

i budžet kupaca. EMINOX posjeduje sve certifikate za svoje proizvode te neprestano radi na proširenju asortimana filtera dizelskih čestica za vozila s homologacijom pod Euro 6 odredbom.

EMINOX je certificiran u skladu s IATF 16949:2016 i prvi je europski proizvođač koji je za svoj asortiman Euro 6 dobio certifikat UNECE Uredbe 49. Filteri su pročišćeni u proizvodnom pogonu EMINOX OE i podliježu vrlo visokim standardima kvalitete. Svaki filter dizelskih čestica testira se, pročišćava i podvrgava ispitivanju protoka. To sprječava unutarnja oštećenja i osigurava protok od najmanje 95%. Svi zamjenski (obnovljeni) DPF filteri moraju zadovoljiti homologaciju.

Auto Hrvatska PSC d.o.o. u suradnji s njemačkim brandom rema.germany na hrvatskom tržištu nudi obnovljene DPF-e tvrtke EMINOX, koji zadovoljavaju standarde originalnih proizvođača. U našim servisnim radionicama moguće je obaviti pregled DPF-a te odmah napraviti zamjenu korištenog filtera s obnovljenim i pročišćenim filterom (uz kauciju), bez nepotrebnog čekanja. Uz uštedu i dvogodišnje jamstvo, ograničeno na 200.000 km, dodatna prednost ovih filtera je što se prodaju zajedno s odgovarajućim stezaljkama i brtvama kako bi se osigurala upotreba bez problema, a naši iskusni tehničari pružaju vam i dodatne savjete o svim tehničkim temama, npr. pitanja o instalaciji uređaja, dijagnozi kvara i slično.



Obnovljeni filter čestica

- ✓ svaki filter čestica se provjerava. čisti i podvrgava ispitivanju protoka
- ✓ čišćenje filtera provodi se na istom mjestu gdje to rade i proizvođači vozila
- ✓ cijeli proces je certificiran u skladu s "UNECE Regulation 49", kao i prema standardu kvalitete "IATF 16949:2016"

Prednosti obnovljenih filtera

- ✓ industrijska standardizirana obnova
- ✓ iskusna tehnička služba
- ✓ mogućnost ugradnje na 8 lokacija u Hrvatskoj
- ✓ jednostavna procedura povrata
- ✓ garancija 24 mjeseca ili do 200.000 km

Kataloški broj	Artikl	Namjena	OE - broj	Rok isporuke
844120	Filter čestica	MAN D0834	81151030123 / 81151039113	2-3 radna dana
844130	Filter čestica	MAN D0836	81151039124 / 81151030111	2-3 radna dana
844180	Filter čestica	MAN D2066 / D2676 / D3876	81151030107 / 81151039130	DOSTUPNO ODMAH
844140	Filter čestica	Mercedes OM470 / OM471 / OM473	A0014908592 / A0014905392	DOSTUPNO ODMAH
844150	Filter čestica	Mercedes OM936	A0014903692	DOSTUPNO ODMAH
844270	Filter čestica	Mercedes OM470	A0014908692 / A0014907092	DOSTUPNO ODMAH
844340	Filter čestica	Mercedes OM471	A0014902892 / A0004905892	DOSTUPNO ODMAH
844160	Filter čestica	Scania DC09 / DC13	570759 / 2269640	2-3 radna dana
844170	Filter čestica	Scania DC16	570749 / 2446964	2-3 radna dana
844010	Filter čestica	Volvo / Renault D11K / DT111 / D13K / DT113 / D16K	85013297 / 7485013301	2-3 radna dana
844030	Filter čestica	Volvo / Renault D8K / DT18	85013698 / 7421750157	2-3 radna dana
844020	Filter čestica	DAF MX11 / MX13	1891485 / 1945456 / 2137441	2-3 radna dana
844080	Filter čestica	Iveco Cursor 9 / Cursor 11 / Cursor 13	5801651187 / 5802039929	2-3 radna dana

Nazivi i šifre originalnih dijelova koriste se u svrhu opisa i reference.

Iz ponude izdvajamo:

844140 | Mercedes OM 470 / OM471 / OM473
(OE broj A0014908592 / A0014905392)

Cijena **3.990,00 kn**

Kaucija 3.100,00 kn

Cijene su iskazane bez PDV-a.

Slika 5: DPF filteri tvrtke EMINOX prodaju se zajedno s odgovarajućim stezaljkama i brtvama

SERVISNE AKCIJE ZA

ZAMJENA AMORTIZERA

Servisni paketi zamjene amortizera uključuju:



Amortizeri



Mehaničarski rad



Potrošni materijal

(POLU)PRIKOLICE

ZAMJENA DISKOVA I DISK PLOČICA

Servisni paketi zamjene diskova i disk pločica uključuju:



Kočioni disk



Set disk pločica



Usluga ugradnje

Cijena **2.800,00 kn***
* Cijena po osovini.

! U cijenu paketa uključen pregled kočnica na ispitnim valjcima!

Cijene su iskazane bez PDV-a.

✓ AMORTIZER BPW SAF
O/O 326/496 24/24

Cijena **857,50 kn**

✓ AMORTIZER SAF BPW
320/475 20/20

Cijena **955,00 kn**

✓ AMORTIZER SCHMITZ
O/O 267/383 16/16

Cijena **955,00 kn**

✓ AMORTIZER BPW/SAF 296/432
24/24

Cijena **1.000,00 kn**

✓ AMORTIZER BPW SAF
O/O 447/767 24/24

Cijena **1.010,50 kn**

✓ AMORTIZER SAF
O/O 278/413 20/20

Cijena **1.045,00 kn**

✓ AMORTIZER BPW SAF
O/O 351/541 24/24

Cijena **1.045,00 kn**

✓ AMORTIZER SCHMITZ
O/O 295/420 20/20

Cijena **1.060,00 kn**

✓ AMORTIZER SAF
335/532 20/20 INTRADISC

Cijena **1.075,00 kn**

✓ AMORTIZER SAF BPW
315/491 20/20

Cijena **1.091,50 kn**

✓ AMORTIZER BPW SAF
O/O 426/696 24/24

Cijena **1.117,00 kn**

✓ AMORTIZER SCHMITZ
O/O 270/380 16/16

Cijena **1.157,50 kn**

Cijene su iskazane bez PDV-a.

DODATNA POGODNOST!

Kupnjom bilo kojeg servisnog paketa zamjene amortizera ili diskova i disk pločica, imate mogućnost obavljanja besplatnog pregled cijelog priključnog vozila koji uključuje:

- ✓ Pregled signalizacije priključnog vozila
- ✓ Pregled šasije priključnog vozila
 - pukotine, korozija, spojevi
- ✓ Pregled osovina, ovjesa, guma
 - zračni jastuci
 - amortizeri
 - ispravnost rada podizne i/ili zakretne osovine
 - okretno postolje prednje osovine prikolice
- ✓ Pregled pneumatskog sustava
 - spremnici stačenog zraka
 - pneumatski ventili
 - kontrola propusnosti pneumatskog sustava
- ✓ Pregled kočionog sustava
 - pregled kočionih cilindara
 - pregled diskova/bubnjeva, disk pločica/kočionih obloga
 - pregled mehanizma za podešavanje kočnica
 - pregled stanja kočionih ventila, ventila za deblokadu i modulatora kočenja

BOSCH DIESEL CENTAR

Bosch Diesel Centar u Hrvatskom Leskovcu posluje s najmodernijom ispitnom opremom, uređajima i alatima te se ističe kao jedan od najopremljenijih centara u regiji.



Svi procesi odvijaju se prema najvišim tehnološkim standardima tvrtke Bosch, uz specijalne alate i softvere te širok asortiman zalihe rezervnih dijelova na skladištu kao i jamstvo na dijelove i ugradnju. Dugogodišnjim servisnim iskustvom, praćenjem inovacija i tehnologija te redovnim teorijskim i praktičnim servisnim školovanjima, servisni djelatnici u potpunosti su spremni prihvatiti bilo koje gospodarsko vozilo u radionicu.

Auto Hrvatska PSC je nosilac Bosch koncepta za gospodarska vozila pod nazivom BCV (Bosch Commercial vehicles), koji uključuje brzu i jednostavnu Bosch dijagnostiku za sve marke gospodarskih vozila (kombi vozila, kamione, autobuse i prikolice), kao i originalne Bosch dijelove te jamči stručnost zaposlenika na svim lokacijama u Hrvatskoj i regiji.

Usluge radionice Bosch Diesel centra

- ✓ Dijagnostika za osobna i gospodarska vozila
- ✓ Servis

Popravci

- ✓ Linijske pumpe
- ✓ Razvodne pumpe
- ✓ Brizgaljke
- ✓ Pumpe-brizgaljke
- ✓ Common-Rail sustavi
- ✓ Ispitivanje piezo-injektora



Akcijska ponuda injektora i pumpi za Mercedes-Benz vozila

Bosch	OE	Primjena	Akcijska cijena
0445120270	A4710700487	MERCEDES ACTROS MP4 novi injektor	1.890,00 kn
0445120298	A47100700087	MERCEDES ACTROS MP4 novi injektor	1.890,00 kn
0445120287	A4710700587	MERCEDES ACTROS MP4 novi injektor	1.890,00 kn
BEBJ1C01001	A9360702187	MERCEDES ATEGO novi injektor	1.590,00 kn
0445117035	A6510702987	MERCEDES SPRINTER 2.1 novi injektor	1.200,00 kn
0445116027	A6420701287	MERCEDES SPRINTER 3.0 140 KW novi injektor	1.200,00 kn
0445115068	A6460701487	MERCEDES SPRINTER novi injektor	1.250,00 kn
28342997	A6510700587	MERCEDES SPRINTER reparirani injektor	1.150,00 kn
0414799005	A0280745902	MERCEDES ACTROS MP3/SETRA reparirana štek pumpa	1.060,00 kn
0414799008	A0280745902	MERCEDES ACTROS MP3/SETRA reparirana štek pumpa	1.060,00 kn

Cijene su iskazane bez PDV-a.

Nazivi i šifre originalnih dijelova koriste se u svrhu opisa i reference.

! Istodobnom zamjenom komponenti sustava ubrizgavanja (VT pumpa, injektori, visokotlačne cjevčice) u ovlaštenom BCV servisima, jamstvo na reparirane Bosch (BQS) injektore i pumpe produljuje na 2 godine.



OVLAŠTENI SERVISI VOITH RETARDERA I MJENJAČA

Popravak na svim lokacijama Auto Hrvatska PSC

VOITH

Kada se kamion ili autobus krene zaustavljati, čak 90% kočionih radnji može se pouzdano i sigurno izvršiti uz pomoć retardera, bez da se kočnica troši. Naravno, kočnica je uvijek tu, spremna u slučaju da situacija postane opasna. Prednosti korištenja retardera su brojne. Prije svega smanjeno je trošenje kočnica, smanjuju se i servisini intervali pregleda kočionog sustava, veća je udobnost vozača, a i okoliš ima koristi od manjih emisija kočione prašine.

Retarder, usporivač ili trajna kočnica konstruiran je za usporavanje teških komercijalnih vozila ili održavanje stabilne brzine na nizbrdici koji pomaže da vozilo ne "bježi". Retarder ne može u potpunosti zaustaviti vozilo jer se njegova učinkovitost smanjuje kako se smanjuje brzina vozila.

Najčešće se koristi kao dodatna pomoć za usporavanje, a konačno kočenje obavlja konvencionalni sustav kočionog trenja.

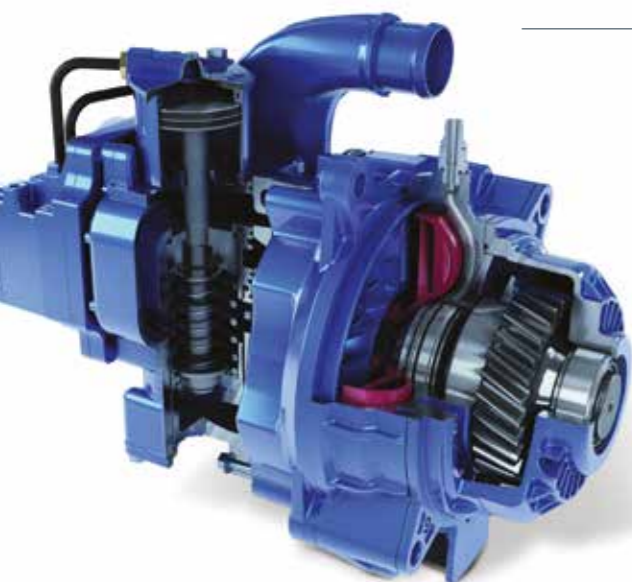

Slika 6: Voith SWR, vodeni retarder

Vodeni retarder

U ponudi VOITH vodenih retardera razlikujemo primarni PWR (primary water retarder) i sekundarni SWR (secondary water retarder).

Voith Aquatarder secondary water retarder je prvi sekundarni usporivač u svijetu koji koristi vodu za kočenje. Također koristi rashladnu vodu motora kao svoj radni medij i na taj način izvršava do 90% svih radnji kočenja vozila. Sekundarni vodeni usporivač zauzima 50% manje prostora za instalaciju od prethodnika i 35 kg je lakši. Budući da koristi vlastito rashladno sredstvo motora kao radni medij, nema potrebe za održavanjem, nisu potrebne dodatne izmjene ulja ili rashladne tekućine i nije potrebna nikakva prilagodba. I okoliš je zahvalan jer se mora nositi s čak 80% manje kočione prašine.

Uljni membranski retarderi

Voith 115 HV membranski retarder razvijen je dodatno za Mercedes-Benz kamione Actros i Axor te je instaliran na Mercedes-Benz prijenos PowerShift.

Retarder Voith 115 E nalazi se u MAN i Mercedes autobusima u kombinaciji s MB mjenjačem. VR 115 HV nalazi se u kamionu MB Actros.

GO / VR 115 E razvijen je posebno za autobuse u suradnji s tvrtkom Daimler AG, a nalazi se u kombinaciji s MB mjenjačem.

Iz ponude izdvajamo servisne pakete:

ZAMJENA MEMBRANA RETARDERA VOITH 115 HV (za vozila Mercedes-Benz Actros MP2 i MP3)

Šifra paketa: VOITH115HV MEMBR

*servisni paket uključuje: garnituru membrana, motorno ulje, potrošni materijal i automehaničarsku uslugu

Cijena **2.850,00 kn**

ZAMJENA SEMERINGA TURBINE RETARDERA VOITH 115 HV (za vozila Mercedes-Benz Actros MP2 i MP3)

Šifra paketa: VOITH115HV MEMBR+SEM

*servisni paket uključuje: garnitura semeringa, ulje za mjenjač, motorno ulje, brtvenu masu, potrošni materijal i automehaničarsku uslugu

Cijena **4.950,00 kn**

Iz ponude izdvajamo servisni paket:

ZAMJENA SWR VODENOG RETARDERA A000430949583 (za vozila Mercedes-Benz Actros MP4)

Šifra paketa: VOITH SWR RETARDER

*servisni paket uključuje: Voith SWR retarder 115HV, obujmicu, potrošni materijal i automehaničarsku uslugu

! Povrat kaucije

Stari retarder vraća se proizvođaču te ukoliko isti bude prihvaćen, kupac ostvaruje pravo na povrat iznosa kaucije od 1.700,00 kn. Povrat se odobrava na cijenu retardera.

Cijena **19.999,99 kn**



Slika 7:
Voith 115 HV,
uljni membranski
retarder

! Voith je 2013. godine na sajmu autobusa Busworld u Kortrijk u Belgiji, uvjerio žiri svojim inovativnim sekundarnim vodenim usporivačem (SWR) i tako osvojio nagradu ECW za inovacije. Nagrađivani proizvod kočnice s rashladnim sredstvom motora i stoga je posebno ekološki prihvatljiv.

Cijene su iskazane bez PDV-a.

Nazivi i šifre originalnih dijelova koriste se u svrhu opisa i reference.

POPRAVAK RASHLADNIH KOMORA

POUZDANOST | SIGURNOST

Auto Hrvatska PSC Varaždin i PSC Zadar ulažu u edukaciju tima i specijalne alate za najsloženije zahvate i popravke na rashladnim komorama svih proizvođača.

Nudimo:

- ✓ popravak svih vrsta i tipova hladnjača
- ✓ popravak svih vrsta panela
- ✓ popravak podova
- ✓ lakiranje i poliranje vanjskih panela
- ✓ mogućnost izrada naljepnica na popravljenim panelima
- ✓ ovlaštteni Schmitz Cargobull servisni partner



Dolaskom toplijeg vremena i sezone vrućina, distribucijska vozila s rashladnim komorama pod velikim su opterećenjem. Ljetne gužve često dovode do prometnih nezgoda, što može rezultirati neželjenim stajanjem vozila.

Oštećenja na rashladnim komorama utječu na rad i funkcionalnost poluprikolica, prikolica ili vozila s rashladnim komorama. Velika oštećenja predstavljaju rizik za vlasnike za moguće isključivanje iz prometa, dok manja oštećenja, gdje vozilo ne gubi mogućnost vožnje, mogu imati utjecaj na termoizolacijska svojstva vozila što automatski narušava njegovu funkcionalnost. Oštećenja je važno sanirati na vrijeme kako zbog vanjskih utjecaja ne bi došlo do veće štete.

Popravci na rashladnim komorama obavljaju se u dvije naše servisne radionice, PSC Varaždin i PSC Zadar. U cilju pružanja maksimalne kvalitete servisnih usluga, servisni djelatnici kontinuirano pohađaju stručna usavršavanja na temu popravaka hladnjača i rashladnih komora.



REDOVAN SERVIS UREĐAJA ZA PUNJENJE KLIMA

Redovnim održavanjem i servisiranjem uređaja za punjenje klima osiguravate mu kvalitetan rad, dugotrajnost i ekonomičnost.



Cijena **800,00 kn**

- ✓ izlazak na teren se ne naplaćuje.
- ✓ cijena uključuje sav potrošni materijal - filter (dehidrator), ulje za vakuum pumpu, razna brtvila.
- ✓ servis uređaja svih marki.

Cijene su iskazane bez PDV-a.

Ljetna sezona donosi povećanje zahtjeva za servisiranje klima sustava na vozilima, stoga je važno na vrijeme odraditi servis uređaja za punjenje klima.

NAŠI PRINCIPALI I BRANDOVI



ZA VAŠU
SIGURNU KUPOVINU

AUTO HRVATSKA

shop.autohrvatska.hr

NAJVEĆA PONUDA GUMA NA WEBU



AKUMULATORI



ULJA



ALATI



- ✓ široka ponuda proizvođača i dimenzija
- ✓ dvije godine jamstva na gume Apollo i Toyo
- ✓ mogućnost ugradnje po odličnim cijenama na više od 40 lokacija
- ✓ brza dostava na kućnu adresu
- ✓ mogućnost plaćanja na rate
- ✓ brojne promotivne akcije

Opremanje
automobila
iz udobnosti
vlastitog doma!

0800 1952
webprodaja@autohrvatska.hr

USLUGE PRODAJNO SERVISNIH CENTARA

Moderni prodajno servisni centri opremljeni su najnovijim dijagnostičkim i specijalnim alatima, a razgranata servisna mreža na 8 lokacija diljem Hrvatske omogućava kontinuiranu dostupnost usluge.

- ✓ ovlaštenu servis za marke vozila MAN, Ford, Neoplan i Otokar
- ✓ ovlaštenu servisni partner za marke (polu)prikolica Schmitz, Krone, Kassbohrer i Bernalu
- ✓ održavanje i popravak marki vozila Mercedes-Benz, Iveco te autobusa i (polu) prikolica svih marki
- ✓ popravak mjenjača ZF
- ✓ ovlaštenu servis Voith mjenjača i retardera
- ✓ dijagnostika (MAN Cats, Wabco, Texa, Bosch, Voith,...)
- ✓ popravak šteta svih gospodarskih vozila
- ✓ geometrija kotača
- ✓ prodaja i montaža guma
- ✓ reparacija kočionih čeljusti
- ✓ Bosch Diesel Center za reparaciju injektora i visokotlačnih pumpi i održavanje diesel sustava
- ✓ ovlaštenu Palfinger servis za hidraulične dizalice
- ✓ popravak hladnjača nakon prometnih nezgoda
- ✓ ovlaštenu servis Thermoking za rashladne uređaje
- ✓ servisna podrška 0-24h, +385 (0)99 499 4700
- ✓ popravak utovarnih rampi
- ✓ najam gospodarskih vozila

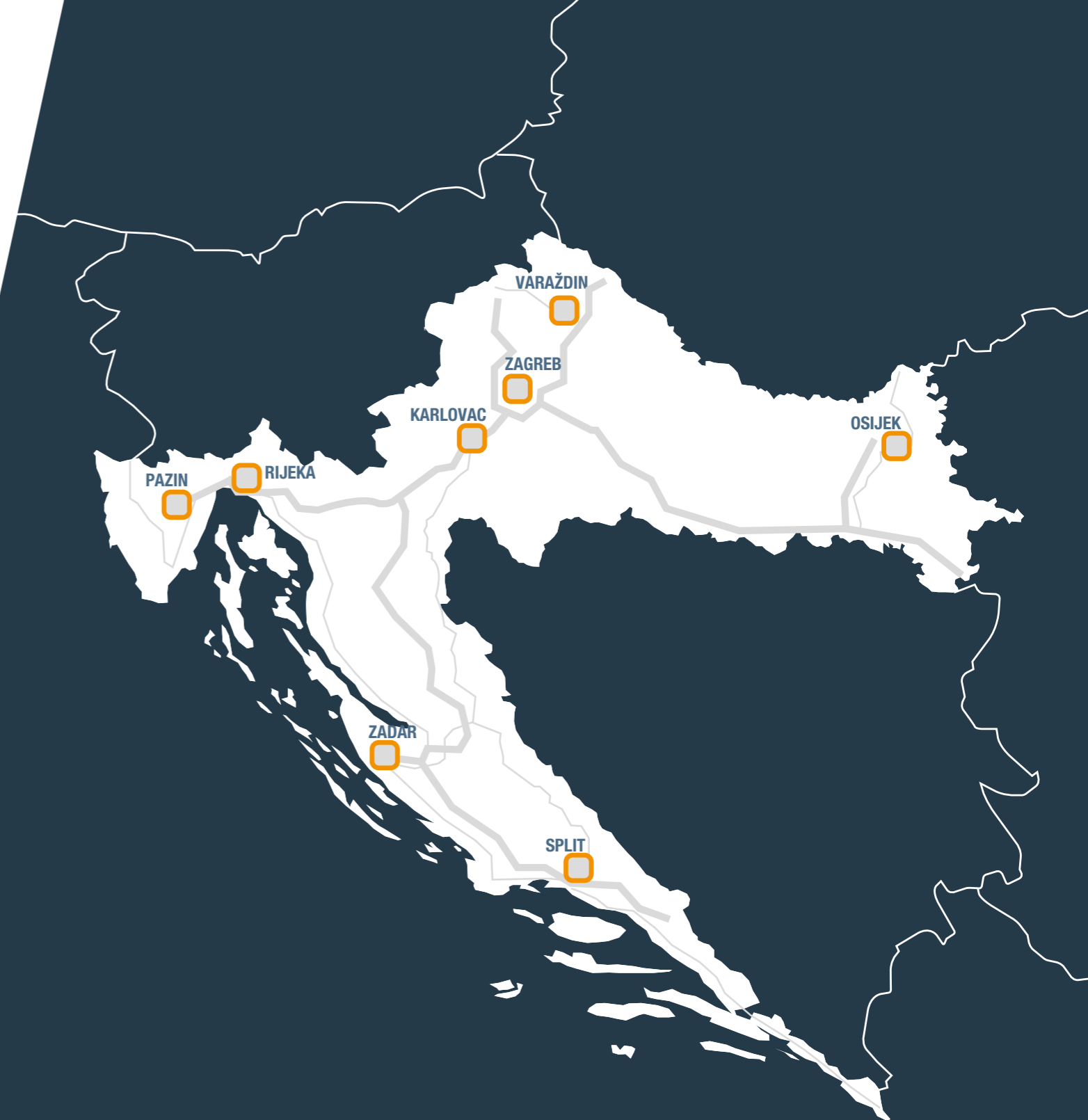

Karlovac | Zagrebačka 15a
Tel: 047 / 609-611, 609-612

Rijeka | Bujanovo 8, Čavle
Tel: 051 / 506-530, 506-531

Zadar | Franka Lisice 85
Tel: 023 / 344-855, 344-852

Osijek | Sv. L. B. Mandića 31e
Tel: 031 / 636-773, 226-206

Split | Dugopoljska 2, Dugopolje
Tel: 021 / 668-472, 668-480

Zagreb | Zastavnice 25c,
Hrvatski Leskovac
Tel: 01 / 2056-462, 6167-738

Pazin | Rogovići 82d,
Naselje Lovrin
Tel: 052 / 688-257, 688-274

Varaždin | M. Schlengera 13,
PZ Knežinec, Turčin
Tel: 042 / 660-025, 660-022



AUTO HRVATSKA PSC

Cijene iskazane o ovom katalogu ne uključuju PDV.

Servisni paketi uključuju rezervne dijelove proizvođača OE opreme.

Zadržavamo pravo na tiskarske pogreške, propuste i tehničke izmjene.

Fotografije su ilustrativnog karaktera i ne moraju odgovarati stvarnom stanju.